

# aiwa

## HS-TA403

STEREO RADIO CASSETTE PLAYER  
RADIORREPRODUCTOR DE CASETES ESTEREOFÓNICO

### OPERATING INSTRUCTIONS INSTRUCCIONES DE MANEJO MODE D'EMPLOI

#### OWNER'S RECORD

For your convenience, record the model number and serial number (you will find it in the cassette holder) in the space provided below. Please refer to them when you contact your Aiwa dealer in case of difficulty.

Model No. HS-TA403

Serial No.

8A-HRH-906-01  
991126AWW-X2  
Printed in Malaysia

AIWA CO., LTD.

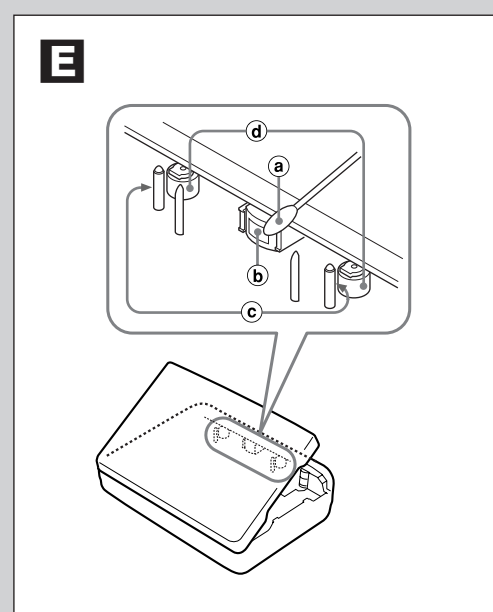
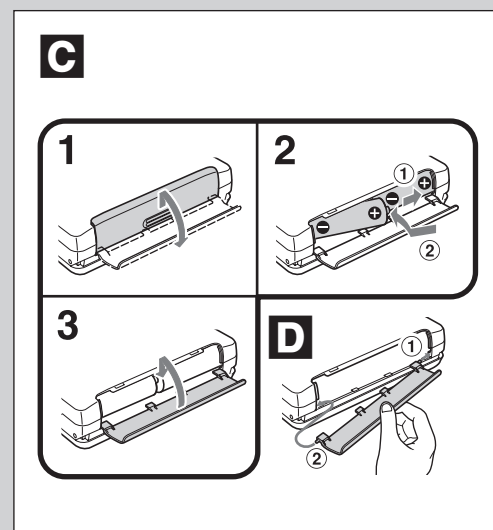
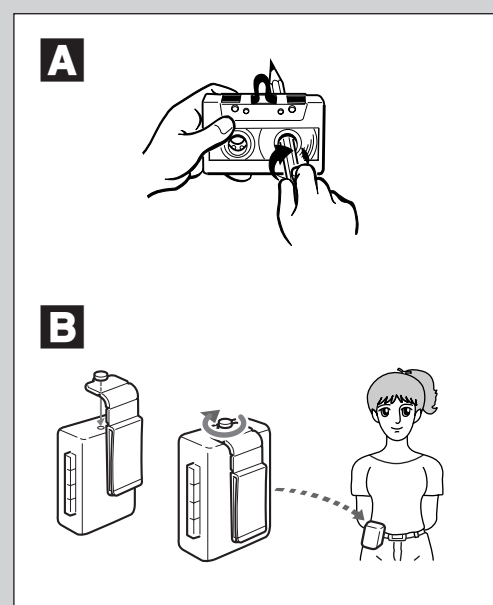

ENGLISH

#### CAUTION

Modifications or adjustments to this product, which are not expressly approved by the manufacturer, may void the user's right or authority to operate this product.

This device complies with Part 15 of the FCC Rules. Operation is subject to the following two conditions: (1) This device may not cause harmful interference, and (2) this device must accept any interference received, including interference that may cause undesired operation.

### PRECAUTIONS

#### To maintain good performance

Do not use the unit in places which are extremely hot, cold, dusty or humid.

In particular, do not keep the unit:

- in a high humidity area such as a bathroom
- near a heater
- in an area exposed to direct sunlight (inside a parked car, where there could be a considerable rise in temperature)

#### Note on listening with the headphones

- Listen at moderate volume to avoid hearing damage.
- Do not wear the headphones while driving or cycling. It may create a traffic hazard.
- You should use extreme caution or temporarily discontinue use in potentially hazardous situations, such as walking, jogging, etc.
- Wear them properly: L is left, R is right.

#### Cassette tapes → A

- Check and tighten slack tape before use with a pencil or similar tool as illustrated. Slack tape may break or get jammed in the mechanism.
- C-100 or longer tapes are extremely thin and easily deformed or damaged. They are not recommended for use in this unit.

#### To use with the belt clip → B

### TO INSERT DRY CELL BATTERIES → C

Insert two size AA (R6) batteries with the + and - marks properly aligned.

#### Battery replacement

Replace the batteries when the tape speed slows down, volume decreases or sound distorts.

#### Battery life (EIAJ 1 mW playback)

With manganese batteries (R6P)	Approx. 7 hours
With alkaline batteries (LR6)	Approx. 24 hours

#### If the cover of the battery compartment comes off → D

#### Note on dry cell batteries

- Make sure that the + and - marks are correctly aligned.
- Do not mix different types of batteries, or an old battery with a new one.
- Never recharge the batteries, apply heat to them or take them apart.
- When not using the batteries, remove them to prevent needless wear.
- If liquid leaks from the batteries, wipe thoroughly to remove.

### MAINTENANCE → E

#### To clean the head and the tape path

After every 10 hours of use, clean the head and the tape path with a head cleaning cassette or cotton swab moistened with cleaning fluid or denatured alcohol. (These cleaning kits are commercially available.)

When cleaning with a cotton swab a, wipe b, c, and d.

#### To clean the cabinet

Use a soft cloth lightly moistened with a mild detergent solution. Do not use the strong solvents such as alcohol, benzene or cleaner.

ESPAÑOL

### PRECAUCIONES

#### Para mantener sus buenas prestaciones

No utilice el aparato en lugares muy calientes, fríos, con polvo o humedad.

Especialmente, no debe dejar el aparato:

- en lugares muy húmedos, por ejemplo en el baño
- cerca de la calefacción
- en un lugar expuesto a los rayos del sol (dentro de un coche estacionado, donde puede aumentar mucho la temperatura)

#### Notas para escuchar con los cascos auriculares

- Escuche a un volumen no muy alto para no dañar sus oídos.
- No utilice auriculares mientras conduce o anda en bicicleta. Puede provocar un accidente de tránsito.
- Debe tenerse mucho cuidado o no seguir utilizando en condiciones peligrosas, por ejemplo cuando camina, corre, etc.
- Utilícelos correctamente: L es izquierdo y R es derecho.

#### Cintas de casete → A

- Verifique y tense las cintas flojas antes de utilizarlas, con un lápiz o herramienta similar, tal como aparece en la figura. Una cinta floja puede romperse o atascarse en el mecanismo.
- Las cintas C-100 son muy finas y pueden deformarse o dañarse fácilmente. No se recomienda su uso en este aparato.

#### Para utilizarlo con el gancho para cinturón → B

### PARA COLOCAR PILAS → C

Coloque dos pilas tamaño AA (R6) con las marcas + y - correctamente alineadas.

#### Cambio de pilas

Cambie las pilas cuando la cinta se mueva lentamente, el volumen se vuelva bajo o se distorsiona el sonido.

#### Longevidad de la batería (reproducción EIAJ 1 mW)

Con pilas de manganeso (R6P)	Aprox. 7 horas
Con pilas alcalinas (LR6)	Aprox. 24 horas

#### Si la tapa del compartimento de las pilas se sale → D

#### Nota sobre las pilas

- Verifique que las marcas + y - están correctamente alineadas.
- No mezcle distintos tipos de pilas o una pila vieja y una pila nueva.
- No cargue las pilas, caliente o desarme.
- Cuando no utilice las pilas, sáquelas para evitar que se gasten inútilmente.
- Si ha salido líquido de las pilas, limpie bien para sacarlas.

### MANTENIMIENTO → E

#### Para limpiar la cabeza y el trayecto de la cinta

Después de cada 10 horas de uso, limpie la cabeza y el trayecto de la cinta con un cassette para limpieza de cabezas o un algodón empapado en líquido de limpieza o alcohol desnaturalizado. (Podrá adquirir estos juegos en los comercios del ramo.)

Cuando haga la limpieza con un algodón a, limpie b, c y d.

#### Para limpiar el mueble

Utilice un paño suave empapado en una solución detergente neutra.

No utilice disolventes fuertes tales como alcohol, bencina o limpiador.

FRANÇAIS

### PRECAUTIONS

#### Pour maintenir de bonnes performances

Ne pas utiliser cet appareil à un emplacement très chaud, froid, poussiéreux ou humide.

En particulier, ne pas le conserver:

- à un endroit très humide, par exemple une salle de bains
- près d'un appareil de chauffage
- à un endroit en plein soleil (dans une voiture garée, où la température peut considérablement augmenter, par exemple)

#### Remarques concernant l'écoute avec des écouteurs

- Ecouter à un volume sonore modéré pour éviter tout dommage auditif.
- Ne mettez pas les écouteurs quand vous conduisez ou faites du vélo. Cela pourrait être dangereux.
- Il est conseillé de se montrer très prudent ou d'arrêter temporairement l'emploi dans les situations potentiellement dangereuses, pendant la marche ou le jogging par exemple.
- Mettre correctement les écouteurs: L pour la gauche, et R pour la droite.

#### Cassettes → A

- Vérifier et éliminer tout relâchement de la bande avec un crayon ou un outil similaire comme indiqué sur l'illustration. Sinon, la bande pourrait se casser ou s'enrouler dans le mécanisme.
- Les bandes des cassettes C-100 sont très fines et se déforment ou s'endommagent facilement. L'emploi de telles cassettes n'est pas recommandé.

#### Utilisation avec une pince de ceinture → B

### INSERTION DES PILES SECHES → C

Insérer deux piles format AA (R6) en respectant les polarités + et -.

#### Remplacement des piles

Remplacer les piles quand la vitesse de défilement baisse, le volume diminue ou le son est déformé.

#### Vie de service des piles (lecture 1 mW EIAJ)

Piles au manganèse (R6P)	Approx. 7 heures
Piles alcalines (LR6)	Approx. 24 heures

#### Si le couvercle du logement des piles est détaché → D

#### Remarques sur les piles sèches

- Vérifier que les marques (+, -) sont bien alignées.
- Ne pas mélanger des piles de types différents, ou des piles neuve et ancienne.
- Ne jamais recharger les piles, les chauffer ou les démonter.
- Quand les piles ne sont pas utilisées, les retirer de l'appareil pour éviter toute usure inutile.
- En cas de fuite, essuyer tout le liquide.

### ENTRETIEN → E

#### Nettoyage de la tête et du parcours de la bande

Toutes les dix heures d'utilisation, nettoyer la tête et le parcours de la bande avec une cassette de nettoyage de tête ou une ouate de coton humectée de liquide de nettoyage ou d'alcool dénaturé. (Ces kits de nettoyage sont disponibles dans le commerce.)

Au nettoyage avec une ouate de coton a, nettoyer b, c et d.

#### Nettoyage du coffret

Utiliser un chiffon doux humecté de solution détergente douce.

Ne pas utiliser de solvant fort, tel qu'alcool, benzine ou liquide de nettoyage.



FRANÇAIS

## LECTURE → F

- Utilisez uniquement des cassettes de Type I (normal).
  - Raccorder les écouteurs fournis à la prise Ω.
- 1 Introduisez une cassette.**
    - Ⓐ Face avant
    - Ⓑ Face arrière
  - 2 Appuyer sur la touche ◀▶PLAY.**
  - 3 Régler le volume.**

### Fonctionnement de base

Appuyer sur les touches suivantes.

Pour l'avance rapide	Touche ▶▶ sur la face avant
	Touche ◀◀ sur la face arrière
Pour le rebobinage	Touche ◀◀ sur la face avant
	Touche ▶▶ sur la face arrière
Pour l'arrêt	Touche ■STOP

- Les touches ◀◀ et ▶▶ ne sont pas libérées en fin de bande. Ne pas oublier d'appuyer sur la touche ■STOP pour les libérer.

### Pour changer de face lue → G

Faites glisser le commutateur REV/FWD.

FWD: Face avant

REV: Face arrière

### Pour obtenir des basses puissantes → G

Glisser le commutateur S-BASS sur S-BASS ON.

### Mode d'inversion → G

↻: Les deux faces sont lues de manière répétée.

↷: Les deux faces sont lues une fois. La lecture s'arrête à la fin de la face inverse. La bande s'arrêtera si l'on change de face lue pendant la lecture de la face inverse.

## RECEPTION RADIO → H

Raccordez les écouteurs fournis à la prise Ω.

- 1 Réglez le commutateur TAPE/RADIO à RADIO.**
- 2 Sélectionnez AM ou FM ST (stéréo).**
- 3 Tournez la commande TUNING pour accorder une station.**
- 4 Ajustez le volume.**

Après l'écoute, réglez le commutateur TAPE/RADIO à TAPE pour mettre hors tension.

### Pour obtenir une meilleure réception → I

FM: Le cordon des écouteurs sert d'antenne FM. Maintenez-le étendu.

AM: Tournez l'appareil pour trouver la position permettant la meilleure réception.

## SPECIFICATIONS

Gamme de fréquences	AM: 530 à 1.710 kHz
	FM: 87,5 à 108 MHz
Puissance maximum	12 mW + 12 mW (EIAJ 32 ohms)
Sources d'alimentation	3 V CC en utilisant deux piles sèches format AA (R6)
Dimensions maximum	111,3 (L) × 88,5 (H) × 36,3 (P) mm
Poids	approx. 145 g (piles exclues)
Accessoires	écouteurs stéréo (1) pince pour ceinture (1)

- Les spécifications et l'aspect extérieur de l'appareil sont sujets à modification sans préavis.

ESPAÑOL

## REPRODUCCION → F

- Utilice sólo cintas de Tipo I (normales).
  - Conecte los auriculares suministrados en la toma Ω.
- 1 Inserte un casete.**
    - Ⓐ Cara delantera
    - Ⓑ Cara de atrás
  - 2 Oprima el botón ◀▶PLAY.**
  - 3 Ajuste el volumen.**

### Operaciones básicas

Oprima los siguientes botones.

Para el avance rápido	botón ▶▶ en la cara delantera
	botón ◀◀ en la cara de atrás
Para el rebobinado	botón ◀◀ en la cara delantera
	botón ▶▶ en la cara de atrás
Para parar la cinta	botón ■STOP

- Los botones ◀◀ y ▶▶ no salen al llegar al final de la cinta. Oprima el botón ■STOP para soltar los botones.

### Para cambiar el lado a reproducir → G

Deslice el interruptor REV/FWD.

FWD: Cara delantera

REV: Cara de atrás

### Para escuchar graves más potentes → G

Deslice el interruptor S-BASS en S-BASS ON.

### Modo de inversión → G

↻: Ambas caras se reproducen repetidamente.

↷: Ambas caras se reproducen una vez. La reproducción se detiene al final de la cara de atrás. Cuando cambie el lado de reproducción desde la cara de atrás, la cinta se parará.

## RECEPCION DE LA RADIO

### → H

Conecte los auriculares suministrados en la toma Ω.

- 1 Mueva el interruptor TAPE/RADIO a RADIO.**
- 2 Seleccione AM o FM ST (estéreo).**
- 3 Sintonice el control TUNING para sintonizar una emisora.**
- 4 Ajuste el volumen.**

Después de escuchar, ajuste el interruptor TAPE/RADIO a TAPE para desconectar la alimentación.

### Para recibir mejor → I

FM: El cable de auriculares sirve de antena de FM. Mantenga extendida.

AM: Gire el aparato hasta encontrar la posición en la que la recepción sea mejor.

## ESPECIFICACIONES

Gama de frecuencias	AM: 530 – 1.710 kHz
	FM: 87,5 – 108 MHz
Salida máxima	12 mW + 12 mW (EIAJ 32 ohmios)
Fuentes de alimentación	CC de 3 V con dos pilas tamaño AA (R6)
Dimensiones máximas	111,3 (An.) × 88,5 (Al.) × 36,3 (Prof.) mm
Peso	Aprox. 145 g (sin las pilas)
Accesorios	Auriculares estéreo (1) Gancho para cinturón (1)

- Las especificaciones y el aspecto de este aparato están sujetos a cambios sin previo aviso.

ENGLISH

## PLAYBACK → F

- Use only TYPE I (normal) tapes.
  - Connect the supplied headphones to the Ω jack.
- 1 Insert a cassette.**
    - Ⓐ Front side
    - Ⓑ Reverse side
  - 2 Press the ◀▶PLAY button.**
  - 3 Adjust the volume.**

### Basic operation

Press the following buttons.

To fast forward	▶▶ button on the front side
	◀◀ button on the reverse side
To rewind	◀◀ button on the front side
	▶▶ button on the reverse side
To stop	■STOP button

- The ◀◀ and ▶▶ buttons are not released at the end of the tape. Be sure to press the ■STOP button to release the buttons.

### To change the playback side → G

Slide the REV/FWD switch.

FWD: Front side

REV: Reverse side

### To obtain powerful heavy bass → G

Slide the S-BASS switch to S-BASS ON.

### Reverse mode → G

↻: Both sides are played back repeatedly.

↷: Both sides are played back once. Playback stops at the end of the reverse side. When you change the playback side during reverse side playback, the tape will stop.

## RADIO RECEPTION → H

Connect the supplied headphones to the Ω jack.

- 1 Set the TAPE/RADIO switch to RADIO.**
- 2 Select AM or FM ST (stereo).**
- 3 Turn the TUNING control to tune in to a station.**
- 4 Adjust the volume.**

After listening, set the TAPE/RADIO switch to TAPE to turn off the power.

### For better reception → I

FM: The headphones cord functions as the FM antenna. Keep it extended.

AM: Turn the unit to find the position which gives the best reception.

## SPECIFICATIONS

Frequency range	AM: 530 – 1,710 kHz
	FM: 87.5 – 108 MHz
Maximum output	12 mW + 12 mW (EIAJ 32 ohms)
Power source	DC 3 V using two size AA (R6) batteries
Maximum dimensions	111.3 (W) × 88.5 (H) × 36.3 (D) mm (4 1/2 × 3 1/2 × 1 7/16 in.)
Weight	Approx. 145 g (5.1 oz) (excluding batteries)
Accessories	Stereo headphones (1) Belt clip (1)

- The specifications and external appearance of this unit are subject to change without notice.

